



AGLOMERADO (38mm) + ALUMINIO

AGGLOMÉRÉ (38mm) + ALUMINUM

CHIPBOARD (38mm) + ALUMINUM



DESCRIPCIÓN

Loseta de suelo técnico DINOR, formada por núcleo aglomerado de 38mm de espesor y 700kg/m³ de densidad. Esta recubierta en su parte inferior por una lámina de aluminio de 50 micras. Los cantos son de ABS de 0,45mm de grueso autoextingentes y biselados. Sin acabado superior. Loseta para posterior aplicación de pavimentos autoportantes. La placa no resiste ningún contacto con agua. Medidas nominales de la loseta de 600x600x38mm.

DESCRIPTION

Dalles de sol techniques DINOR, formé par noyau aggloméré de 38mm d'épaisseur et 700kg/m³ de densité. Il est recouvert au fond d'une feuille d'aluminium de 50 microns d'épaisseur. Les bords sont en ABS de 0,45mm d'épaisseur auto-extinguible et biseauté. Sans finition supérieure. La dalle pour l'application postérieure d'un revêtement de sol autoportant. Le carreau ne résiste pas au contact avec l'eau. Dimensions nominales de la dalle 600x600x38mm.

DESCRIPTION

Technical floor tile DINOR, formed by chipboard nucleus of 38mm of thickness and 700kg/m³ density. It is covered at the bottom by a 50-micron thick aluminium sheet. The edges are ABS of 0,45mm thick self-extinguishing and beveled. No superior finish. Tile for subsequent application of self-supporting flooring. The tile does not resist any contact with water. Total measurements of the tile of 600x600x38mm.

COMPONENTES BÁSICOS DEL SUELO TÉCNICO

El sistema de suelo técnico DINOR, está formado por losetas, estructura de soporte vertical y travesaños. El diseño de los pedestales y los travesaños fija las losetas de manera que mejoran el reparto homogéneo de las cargas del suelo técnico. Toda la subestructura de soporte esta acabada en acero cincado que evita el deterioro de los componentes.

COMPOSANTS BASIQUES DU FAUX PLANCHER

Le système de plancher technique surélevé DINOR, est formé par des dalles, structures de support vertical et transversal. Le dessin technique des vérins et des traverses fixe les dalles de manière homogène et fait qu'il existe une amélioration dans la répartition des charges du plancher technique. Toute la sous structure de soutien est en acier zingué qui évite la détérioration des composants.

BASIC COMPONENTS OF THE TECHNICAL FLOOR

The technical floor system of the Standard DINOR, is composed of tiles, vertical support structure and crossbeams. The design of the pedestals and the crossbars fixes the tiles in a way that improves the homogeneous distribution of the loads of the technical floor. The entire support substructure is finished in galvanized steel that prevents deterioration of the components.

CARACTERÍSTICAS DEL ACABADO SUPERIOR

Loseta sin acabado superior, indicada para recibir revestimiento auto-posante tipo moqueta, parquet, vinilo, etc. Se recomienda no hacer cambios del revestimientos superficial constantemente, la loseta al no llevar ningún tipo de revestimiento superficial de fábrica, no queda protegida para evitar que el agua propia del mantenimiento y limpieza del suelo, penetre pudiéndola deteriorar.

CARACTÉRISTIQUES DE LA FINITION SUPÉRIEURE

Dalle sans finition supérieure, indiquée pour recevoir un revêtement auto-positionné de type tapis, parquet, vinyle, moquette etc. Il est recommandé de ne pas faire de changements constants du revêtement supérieur, la dalle n'ayant aucun type de revêtement supérieure d'usine, elle n'est pas protégé pour éviter la pénétration de l'eau de l'entretien pouvant la détériorer.

SUPERIOR FINISH CHARACTERISTICS

Tile without superior finish, indicated to receive self-positioned coating type carpet, parquet, vinyl, etc. It is recommended not to make constant changes of the superficial coating, the tile not having any type of superficial coating of factory, it is not protected to avoid that the own water of the maintenance and cleanliness of the floor, penetrates it being able to deteriorate it.

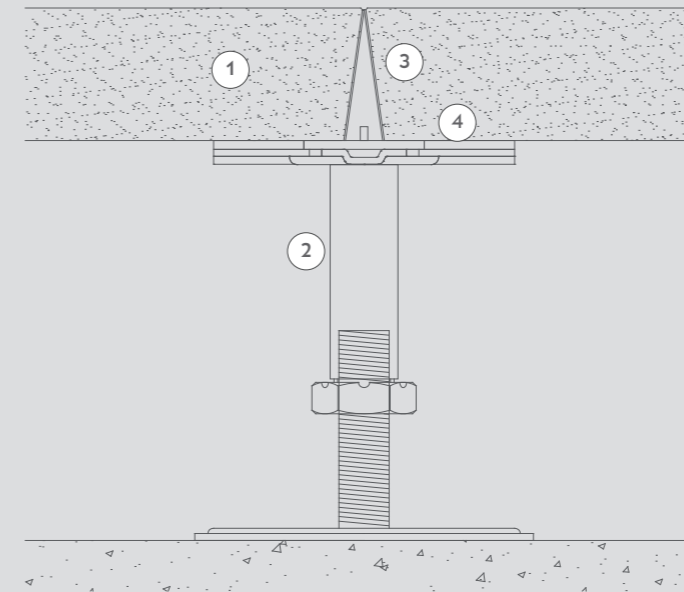

1 Núcleo de aglomerado de 38mm

Noyau de la dalle en particules de bois de 38mm

38mm agglomerate core

2 Pie, estructura de soporte vertical 25mm mín hasta 1075mm max

Vérin, sstructure de support verticale 25mm min jusqu'à 1075mm max

Feet, vertical support structure from 25mm to 1075mm max

Feet, vertical support structure from 25mm to 1075mm max

3 Cantos de ABS de 0,45mm de espesor autoextingentes

Bords en ABS de 0,45mm d'épaisseur auto extinguibles

ABS edges of 0,45mm thickness self-extinguishing

4 Revestimiento inferior por una lámina de aluminio de 50 micras

Revêtement inférieur en lame d'aluminium de 50 microns

Lower coating by a 50 micron aluminum foil

ENSAYO CARGA ESTÁTICA

UNE EN 12825:2001 Apartado 5.2

Loseta de aglomerado de 38mm de espesor con acabado superior en HPL y acabado inferior lámina de aluminio. Sistema de fijación de cuatro pedestales de acero galvanizado regulables en altura y travesaños. Este ensayo se ha realizado a una loseta con similares características a las de la loseta de esta ficha, las cuales son comparables.

ESSAI CHARGE STATIQUE

UNE EN 12825: 2002 section 5.2

Dalle d'aggloméré de 38mm d'épaisseur avec finition supérieure en aggloméré et finition inférieure en tôle d'aluminium. Système de fixation de quatre vérins en acier galvanisé à hauteur réglable sans traverses. Ce test a été effectué sur une tuile dont les caractéristiques sont différentes de celles de la tuile de cette fiche, mais elles sont comparables.

STATIC CHARGE TEST

UNE EN 12825:2002 section 5.2

Raised floor panel made of 38mm thick chipboard tile with HPL top finish and aluminium sheet bottom finish. Fixing system with four galvanized steel feet adjustable in height without stringers. This test has been carried out on a tile with similar characteristics to those of the tile in this sheet, which are comparable.

Point of application of the load		
Average of three tiles	A Breaking load on the weakest side	B Breaking load in the centre of the tile
	7,38 kN	11,57 kN
	C Breaking load on the diagonal at 70mm from the apex	
	8,10 kN	
	Classification A-2	Classification A-5
		Classification A-2

Three-layer ureic ecological panel with low formaldehyde content (Class E1)

Propieties	Test Method	Units	Thicknesses
density (*)	EN 323	kg/m ³	680
internal bond	EN 319	N/mm ²	≥ 0,20
Bending strength	EN 310	N/mm ²	≥ 8,5
Modulus of elasticity	EN 310	N/mm ²	≥ 1200
Thickness swelling 2 h	EN 317	%	≤ 6
Surface soundness	EN 311	N/mm ²	≥ 0,8
Moisture content	EN 322	%	8+/-3
Formaldehyde content	EN ISO 12460-5	mg/100 g	≤ 8
Reaction to firetable 13986:2004+A1	EN 13501-1	Class	D-s2,d0
Reaction to firetable 13986:2004+A1	EN 13501-1	Class	Dfl-s1
Sound absorption coefficient (A) (250 a 500 HZ)	EN 13986:2004+A1	α	≥ 0.10
Sound absorption coefficient (A) (1000 a 2000 HZ)	EN 13986:2004+A1	α	≥ 0.25
Thermal conductivity	EN 13986:2004+A1	W/ (mK)	≤ 0.12
Airborne sound insulation (surface mass) (R)	EN 13986:2004+A1	db	≥31
Water vapour permeability wet cup / dry cup	EN 13986:2004+A1	μ	≥ 15 / ≥ 50
Biological durability use	EN 13986:2004+A1	Use classes	1
Content of pentachlorophenol (pcp)	EN 13986:2004+A1	%	< 5

Este documento es una transcripción parcial de los datos técnicos de los componentes de las losetas para uso comercial. Dinor se reserva el derecho de eliminar o modificar el contenido de la información. En caso de duda consultar la ficha técnica del fabricante

